

**Incrementando la
eficiencia de tu flota.**



Mobil Delvac™

Elige el movimiento.





Casi un siglo de liderazgo

La familia de lubricantes Mobil Delvac™ para motores a diésel de servicio pesado, es sinónimo de soluciones integrales de lubricación en el sector del transporte desde hace más de 95 años.

Contamos con la confianza de millones de profesionales del sector transporte en el mundo.

Desempeño y protección comprobada excepcional del motor.

Lubricantes para motores a diésel de servicio pesado de bajas emisiones



La familia de lubricantes Mobil Delvac™ para motores de servicio pesado proporciona protección sobresaliente y un rendimiento tal, que ayuda a prolongar la vida útil de tu motor.

Beneficios clave:

- /// Confiabilidad acompañada de protección excepcional contra temperaturas extremas y contra el desgaste del motor.
- /// Mayor eficiencia, limpieza en el motor e intervalos de cambio de aceite prolongados.



Además, los productos Mobil Delvac™ te ofrecen una amplia gama de aplicaciones para tus unidades. Sin importar el tipo de flota, nuestros lubricantes pueden proporcionarte la protección que requieres.



Elige la mejor protección para tu vehículo		API		
Lubricante mineral para motor diésel	Mobil Delvac Modern™ 15W-40 Súper Protección Mobil Delvac Modern™ 15W-40 Full Protection		CK-4	IDA 1.5x veces que la recomendación del fabricante de equipo original ¹ 50% mayor protección contra el desgaste ²
	Mobil Delvac Modern™ 15W-40 Protección Completa Mobil Delvac Modern™ 15W-40 Complete Protection		CK-4	80% mayor control de viscosidad ³
	Mobil Delvac Modern™ 15W-40 Defensa Extrema Mobil Delvac Modern™ 15W-40 Extreme Defense		CI-4+	50% mayor control de viscosidad ³

1. Basado en los periodos de drenado promedio de los fabricantes de equipos de USA para categorías FA-4/CK-4. Los resultados pueden variar en función del estado del vehículo/motor, las condiciones ambientales y de conducción. Consultar al fabricante del equipo original o a ExxonMobil antes de implementar intervalos prolongados entre cambios de aceite.
 2. De acuerdo a los resultados obtenidos en las pruebas de motor Volvo T-13.
 3. Comparado con el estándar de API CI-4+ con base a las pruebas Seq. IILF y RFWT.

Las principales razones para elegir productos de la familia Mobil Delvac™



1

Por más de 95 años, la gran mayoría de las flotas más exitosas y profesionales del transporte han confiado en los productos Mobil Delvac™.

2

Protección y desempeño excepcional comprobado del motor, además de una gama completa y de alto desempeño para tren motriz.

Las principales razones para elegir productos de la familia Mobil Delvac™

3

Marca líder en México que brinda confianza a millones de profesionales dentro del sector del transporte*.

4

Uno de los lubricantes con mayor desarrollo tecnológico disponible en el mercado.





A photograph of three white commercial trucks parked in a lot. The truck on the left is a large semi-truck with a chrome grille and headlights. The middle truck is a medium-duty box truck with a large white cargo box. The truck on the right is a smaller, compact box truck. The background shows a building with a corrugated metal roof under a cloudy sky. The text 'Tipos de vehículos' is overlaid on a yellow rectangular background in the upper right portion of the image.

Tipos de vehículos

Sprinter

Camión de 3.5 toneladas

Camión de pasajeros

Torton

Tractocamión

Protección para tu flota

Sprinter

4 cilindros - 4 pistones

Motor

Prolonga la vida útil del motor

Mobil Delvac Modern™ Súper Protección
Mobil Delvac Modern™ Protección Completa
Mobil Delvac Modern™ Defensa Extrema
Mobil Delvac Ultra™ Protección Superior

Anticongelante

Protección de sistemas de enfriamiento

Mobil Delvac Modern™
Coolant 50/50 Extended Life
Mobil Delvac Legend™
Coolant 50/50 Heavy Duty

Puntos de engrasado:

Protección de alto rendimiento

Mobil Delvac™ Xtreme
Mobilgrease™ Special

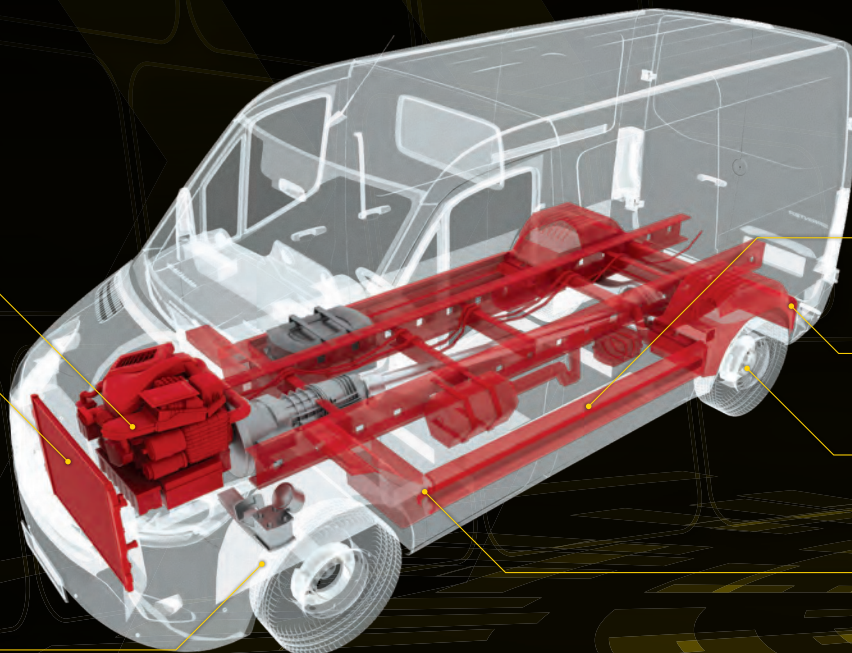

Crucetas

Protección contra la oxidación y corrosión

Mobil Delvac™ Xtreme
Mobilgrease™ Special

Combustible

Combustible diésel de combustión más limpia

Mobil® Diésel Ultra Bajo Azufre

Diferencial

Desempeño bajo presión

Mobil Delvac 1™ Gear Oil
Mobilube™ HD

Transmisión

Funcionamiento suave de la transmisión

Mobil Delvac 1™ ATF
Mobiltrans™ HD

Sprinter

4 cilindros - 4 pistones

Escanea el QR y vive la realidad aumentada con Mobil®.

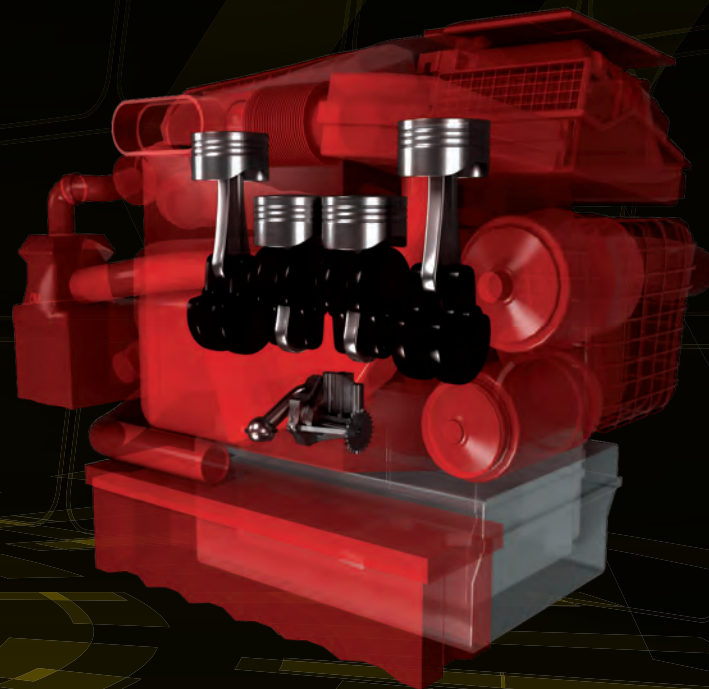

Sprinter

Protección para tu flota

Sprinter

4 cilindros - 4 pistones



Lubricante para motor

Pistones / Cárter / Bomba



Combustible

Mobil Delvac Ultra™ Protección Superior



Lubricante avanzado totalmente sintético para motor:

- Control de viscosidad insuperable.
- Potencial ahorro de combustible y extensión de intervalos de drenado de aceite.
- Confiabilidad incluso en condiciones severas, protegiendo a los componentes y ayudando al control de la temperatura.

Mobil Delvac Modern™ Súper Protección



Lubricante con tecnología sintética que brinda rendimiento excepcional en flotas mixtas:

- Desempeño prolongado que permite incrementar en promedio hasta 1.5 veces el intervalo de drenado de aceite recomendado por los fabricantes de equipos¹.
- Formulación propietaria que en promedio brinda hasta 80% mayor control de viscosidad².
- Proporciona en promedio hasta 50% más protección contra el desgaste³.

Mobil Delvac Modern™ Protección Completa



Lubricante mineral de alto desempeño para motores a diésel:

- Proporciona en promedio hasta 80% mayor control de viscosidad.
- Formulado para mantener la durabilidad de los sistemas de control de emisiones.
- Aprobado por los fabricantes de equipo original.

Mobil Delvac Modern™ Defensa Extrema



Lubricante mineral de alto desempeño para motores a diésel:

- Proporciona en promedio hasta 50% mayor control de viscosidad⁴.
- Fórmula balanceada que provee en promedio hasta 40% más protección contra el desgaste⁵.
- Aprobado por los fabricantes de equipo original.

Mobil® Diésel UBA



Combustible que te ayudará a administrar tu negocio con facilidad:

- Contenido de Ultra Bajo Azufre permitiendo una combustión más limpia.
- Mejorador de lubricidad que ayuda a prevenir el desgaste prematuro del sistema de combustible.
- Compatibilidad con motores con sistemas avanzados de postratamiento y adecuado para versiones anteriores.



Sprinter

4 cilindros - 4 pistones



Radiador

Mobil Delvac Modern™ Coolant 50/50 Extended Life



Protección de sistemas de enfriamiento:

- Está re-diseñado para motores que utilicen tecnología de recirculación de gases de escape (EGR), reducción catalítica selectiva (SCR) y ACERT que pueden incrementar las temperaturas del sistema de enfriamiento.
- Excelente protección contra la cavitación, y corrosión del aluminio, hierro y cobre.
- Su fórmula no abrasiva puede mejorar la vida útil del sello de la bomba de agua.
- Proporciona una compatibilidad sobresaliente a largo plazo de los elastómeros.

Mobil Delvac Legend™ Coolant 50/50 Heavy Duty



Aprobada tecnología de refrigerantes para aplicaciones de trabajo pesado:

- No se requiere una precarga inicial de aditivo SCA.
- Brinda protección al sistema de enfriamiento hasta por 240,000 km o 4,000 horas¹.
- Contiene nitrito para una excelente protección contra las picaduras en camisas húmedas de los cilindros.
- Fórmula libre de fosfato, reduce depósitos de incrustaciones de agua dura.



Grasa

Chasis

Mobil Delvac™ Xtreme



Grasa para carga pesada que ayuda a mantener tu equipo y tu carga segura:

- Ofrece excepcional resistencia al desgaste, a la contaminación con agua, a la herrumbre y la corrosión.
- Ofrece características excepcionales de defensa ante altas temperaturas y presiones extremas.
- Proporciona un alto rendimiento con intervalos de servicio, extendidos que brindan un potencial decremento en los costos de mantenimiento.

Mobilgrease™ Special



Grasa para carga pesada que ayuda a mantener tu equipo y tu carga segura:

- Ofrece protección contra el desgaste, la herrumbre y corrosión, el lavado por agua y oxidación por altas temperaturas.
- Grasa de alto desempeño para presiones extremas y para servicio pesado.

¹ Los resultados pueden variar con base a las condiciones del equipo/motor, operación y medio ambiente. ² Comparado con el estándar de API CK-4 con base en las pruebas Volvo T13. Los resultados pueden variar en función del estado del vehículo/motor, las condiciones ambientales y de conducción. ³ Comparado con las especificaciones API CK-4. ⁴ Comparado con el estándar de API CI-4 con base en las pruebas Seq. IIIF y RFWT.

Protección para tu flota

Camión de 3.5 toneladas

6 cilindros - 6 pistones

Motor

Prolonga la vida útil del motor

Mobil Delvac Modern™ Súper Protección
Mobil Delvac Modern™ Protección Completa
Mobil Delvac Modern™ Defensa Extrema

Anticongelante

Protección de sistemas de enfriamiento

Mobil Delvac Modern™
Coolant 50/50 Extended Life
Mobil Delvac Legend™
Coolant 50/50 Heavy Duty

Combustible

Combustible diésel de combustión más limpia.

Mobil® Diésel Ultra Bajo Azulre

Puntos de engrasado

Protección de alto rendimiento

Mobil Delvac™ Xtreme
Mobilgrease™ Special

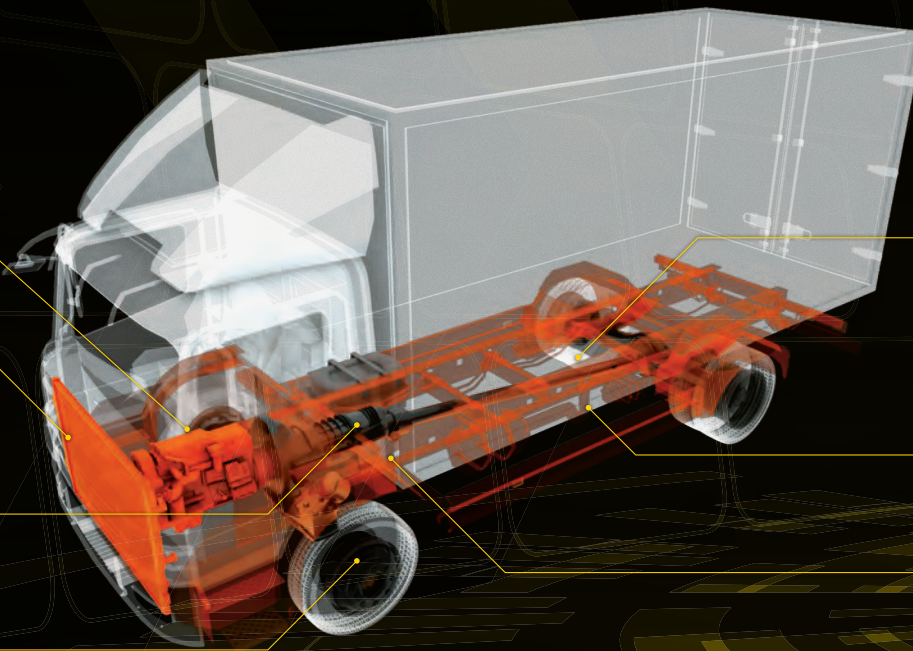

Crucetas

Protección contra la oxidación y corrosión

Mobil Delvac™ Xtreme
Mobilgrease™ Special

Diferencial

Desempeño bajo presión

Mobil Delvac 1™ Gear Oil
Mobilube HD

Transmisión

Funcionamiento suave de la transmisión

Mobil Delvac 1™ ATF
Mobiltrans™ HD

Camión de 3.5 toneladas

6 cilindros - 6 pistones

Escanea el QR y vive la
realidad aumentada con Mobil®.

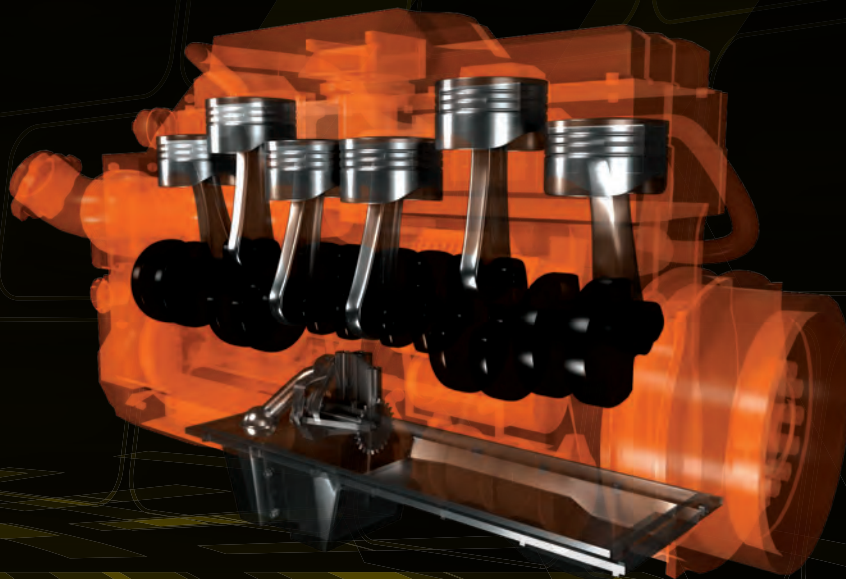

Camión de 3.5 toneladas

Protección para tu flota

Camión de 3.5 toneladas

6 cilindros - 6 pistones



Lubricante para motor

Pistones / Cárter / Bomba



Combustible

Mobil Delvac Ultra™ Protección Superior



Lubricante avanzado totalmente sintético para motor:

- Control de viscosidad insuperable.
- Potencial ahorro de combustible y extensión de intervalos de drenado de aceite.
- Confiabilidad incluso en condiciones severas, protegiendo a los componentes y ayudando al control de la temperatura.

Mobil Delvac Modern™ Súper Protección



Lubricante con tecnología sintética que brinda rendimiento excepcional en flotas mixtas:

- Desempeño prolongado que permite incrementar en promedio hasta 1.5 veces el intervalo de drenado de aceite recomendado por los fabricantes de equipos¹.
- Formulación propietaria que en promedio brinda hasta 80% mayor control de viscosidad².
- Proporciona en promedio hasta 50% más protección contra el desgaste³.

Mobil Delvac Modern™ Protección Completa



Lubricante mineral de alto desempeño para motores a diésel:

- Proporciona en promedio hasta 80% mayor control de viscosidad.
- Formulado para mantener la durabilidad de los sistemas de control de emisiones.
- Aprobado por los fabricantes de equipo original.

Mobil Delvac Modern™ Defensa Extrema



Lubricante mineral de alto desempeño para motores a diésel:

- Proporciona en promedio hasta 50% mayor control de viscosidad⁴.
- Fórmula balanceada que provee en promedio hasta 40% más protección contra el desgaste⁵.
- Aprobado por los fabricantes de equipo original.

Mobil® Diésel UBA



Combustible que te ayudará a administrar tu negocio con facilidad:

- Contenido de Ultra Bajo Azufre permitiendo una combustión más limpia.
- Mejorador de lubricidad que ayuda a prevenir el desgaste prematuro del sistema de combustible.
- Compatibilidad con motores con sistemas avanzados de postratamiento y adecuado para versiones anteriores.



Camión de 3.5 toneladas

6 cilindros - 6 pistones



Radiador

Mobil Delvac Modern™ Coolant 50/50 Extended Life



Protección de sistemas de enfriamiento:

- Está re-diseñado para motores que utilicen tecnología de recirculación de gases de escape (EGR), reducción catalítica selectiva (SCR) y ACERT que pueden incrementar las temperaturas del sistema de enfriamiento.
- Excelente protección contra la cavitación, y corrosión del aluminio, hierro y cobre.
- Su fórmula no abrasiva puede mejorar la vida útil del sello de la bomba de agua.
- Proporciona una compatibilidad sobresaliente a largo plazo de los elastómeros.

Mobil Delvac Legend™ Coolant 50/50 Heavy Duty



Aprobada tecnología de refrigerantes para aplicaciones de trabajo pesado:

- No se requiere una precarga inicial de aditivo SCA.
- Brinda protección al sistema de enfriamiento hasta por 240,000 km o 4,000 horas¹.
- Contiene nitrato para una excelente protección contra las picaduras en camisas húmedas de los cilindros.
- Fórmula libre de fosfato, reduce depósitos de incrustaciones de agua dura.



Grasa

Chasis

Mobil Delvac™ Xtreme



Grasa para carga pesada que ayuda a mantener tu equipo y tu carga segura:

- Ofrece excepcional resistencia al desgaste, a la contaminación con agua, a la herrumbre y la corrosión.
- Ofrece características excepcionales de defensa ante altas temperaturas y presiones extremas.
- Proporciona un alto rendimiento con intervalos de servicio, extendidos que brindan un potencial decremento en los costos de mantenimiento.

Mobilgrease™ Special



Grasa para carga pesada que ayuda a mantener tu equipo y tu carga segura:

- Ofrece protección contra el desgaste, la herrumbre y corrosión, el lavado por agua y oxidación por altas temperaturas.
- Grasa de alto desempeño para presiones extremas y para servicio pesado.

¹ Los resultados pueden variar con base a las condiciones del equipo/motor, operación y medio ambiente. ² Comparado con el estándar de API CK-4 con base en las pruebas Volvo T13. Los resultados pueden variar en función del estado del vehículo/motor; las condiciones ambientales y de conducción. ³ Comparado con las especificaciones API CK-4. ⁴ Comparado con el estándar de API CI-4 con base en las pruebas Seq. IIIIF y RFWT.

Camión de pasajeros

6 cilindros - 6 pistones

Protección para tu flota

Motor

Prolonga la vida útil del motor

Mobil Delvac Modern™ Súper Protección
Mobil Delvac Modern™ Protección Completa
Mobil Delvac Modern™ Defensa Extrema

Rodamientos para embrague

Protección contra la oxidación y corrosión

Mobil Delvac™ Xtreme
Mobilgrease™ Special

Anticongelante

Protección de sistemas de enfriamiento

Mobil Delvac Modern™
Coolant 50/50 Extended Life
Mobil Delvac Legend™
Coolant 50/50 Heavy Duty

Dirección manual

Prevención de fugas
Mobil ATF™ D/M

Puntos de engrasado - Chasis

Protección de alto rendimiento
Mobil Delvac™ Xtreme
Mobilgrease™ Special

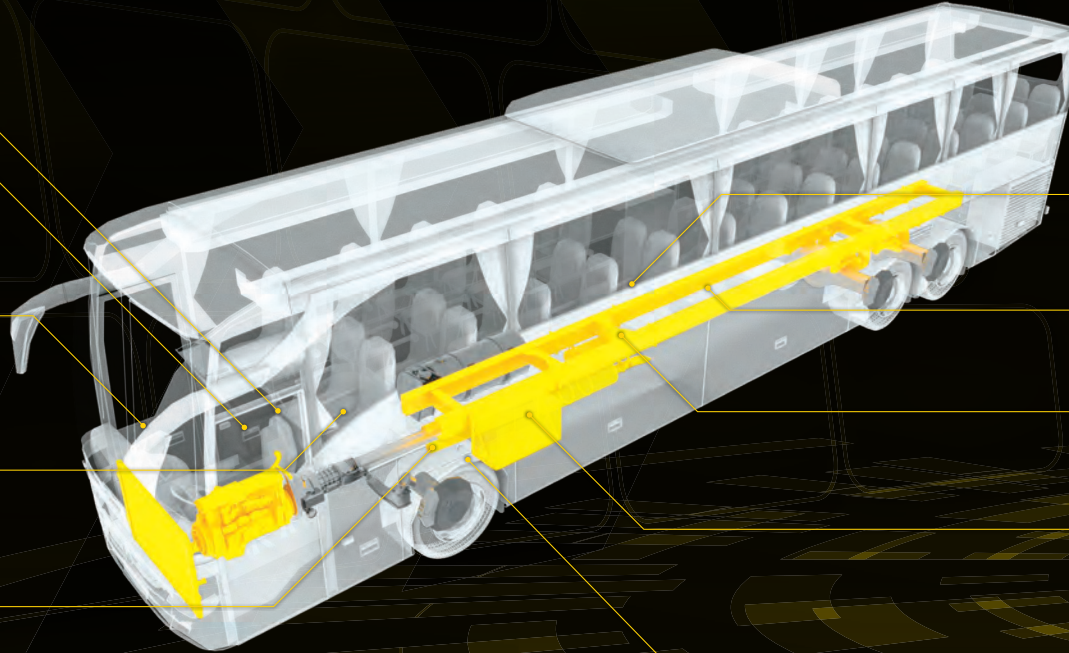

Crucetas

Protección contra la oxidación y corrosión

Mobil Delvac™ Xtreme
Mobilgrease™ Special

Combustible

Combustible diésel de combustión más limpia.

Mobil® Diésel Ultra Bajo Azufre

Diferencial

Desempeño bajo presión
Mobil Delvac 1™ Gear Oil

Mobilube HD

Transmisión

Funcionamiento suave de la transmisión

Mobil Delvac 1™ ATF
Mobiltrans™ HD

Rodamientos de los ejes de las ruedas

Protección contra el desgaste
Mobil Delvac 1™ Gear Oil

Mobilube HD
Mobilgrease™ Special

Camión de pasajeros

6 cilindros - 6 pistones

Escanea el QR y vive la realidad aumentada con Mobil®.

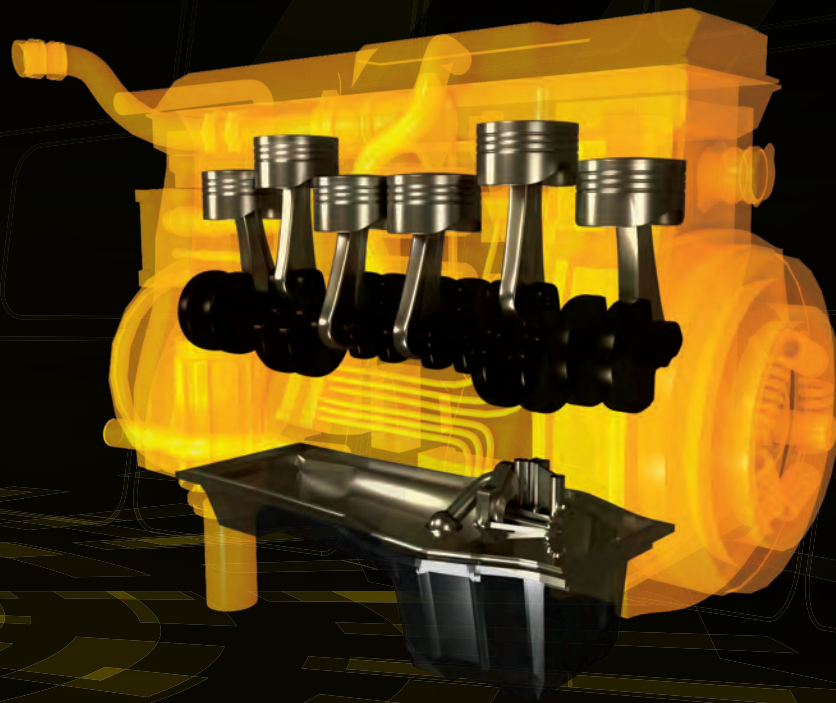

Protección para tu flota

Camión de pasajeros

6 cilindros - 6 pistones



Lubricante para motor

Pistones / Cárter / Bomba

Mobil Delvac Ultra™ Protección Superior



Lubricante avanzado totalmente sintético para motor:

- Control de viscosidad insuperable.
- Potencial ahorro de combustible y extensión de intervalos de drenado de aceite.
- Confiabilidad incluso en condiciones severas, protegiendo a los componentes y ayudando al control de la temperatura.

Mobil Delvac Modern™ Súper Protección



Lubricante con tecnología sintética que brinda rendimiento excepcional en flotas mixtas:

- Desempeño prolongado que permite incrementar en promedio hasta 1.5 veces el intervalo de drenado de aceite recomendado por los fabricantes de equipos¹.
- Formulación propietaria que en promedio brinda hasta 80% mayor control de viscosidad².
- Proporciona en promedio hasta 50% más protección contra el desgaste³.

Mobil Delvac Modern™ Protección Completa



Lubricante mineral de alto desempeño para motores a diésel:

- Proporciona en promedio hasta 80% mayor control de viscosidad.
- Formulado para mantener la durabilidad de los sistemas de control de emisiones.
- Aprobado por los fabricantes de equipo original.



*Todos los productos están disponibles en versión totem y tambo, excepto Mobil Delvac Ultra™ Protección Superior.

Camión de pasajeros

6 cilindros - 6 pistones



Lubricante para motor

Pistones / Cárter / Bomba



Radiador

Mobil Delvac Modern™ Defensa Extrema



Lubricante mineral de alto desempeño para motores a diésel:

- Proporciona en promedio hasta 50% mayor control de viscosidad⁴.
- Fórmula balanceada que provee en promedio hasta 40% más protección contra el desgaste⁴.
- Aprobado por los fabricantes de equipo original.

Mobil Delvac Modern™ Coolant 50/50 Extended Life



Protección de sistemas de enfriamiento:

- Está re-diseñado para motores que utilicen tecnología de recirculación de gases de escape (EGR), reducción catalítica selectiva (SCR) y ACERT que pueden incrementar las temperaturas del sistema de enfriamiento.
- Excelente protección contra la cavitación, y corrosión del aluminio, hierro y cobre.
- Su fórmula no abrasiva puede mejorar la vida útil del sello de la bomba de agua.
- Proporciona una compatibilidad sobresaliente a largo plazo de los elastómeros.

Mobil Delvac Legend™ Coolant 50/50 Heavy Duty



Aprobada tecnología de refrigerantes para aplicaciones de trabajo pesado:

- No se requiere una precarga inicial de aditivo SCA.
- Brinda protección al sistema de enfriamiento hasta por 240,000 km o 4,000 horas¹.
- Contiene nitrito para una excelente protección contra las picaduras en camisas húmedas de los cilindros.
- Fórmula libre de fosfato, reduce depósitos de incrustaciones de agua dura.

¹ Los resultados pueden variar con base a las condiciones del equipo/motor, operación y medio ambiente. ² Comparado con el estándar de API CK-4 con base en las pruebas Volvo T13. Los resultados pueden variar en función del estado del vehículo/motor; las condiciones ambientales y de conducción. ³ Comparado con las especificaciones API CK-4. ⁴ Comparado con el estándar de API CI-4 con base en las pruebas Seq. IIIF y RFWT.

Protección para tu flota

Camión de pasajeros

6 cilindros - 6 pistones



Grasa

Chasis

Mobil Delvac™ Xtreme



Grasa para carga pesada que ayuda a mantener tu equipo y tu carga segura:

- Ofrece excepcional resistencia al desgaste, a la contaminación con agua, a la herrumbre y la corrosión.
- Ofrece características excepcionales de defensa ante altas temperaturas y presiones extremas.
- Proporciona un alto rendimiento con intervalos de servicio, extendidos que brindan un potencial decremento en los costos de mantenimiento.

Mobilgrease™ Special



Grasa para carga pesada que ayuda a mantener tu equipo y tu carga segura:

- Ofrece protección contra el desgaste, la herrumbre y corrosión, el lavado por agua y oxidación por altas temperaturas.
- Grasa de alto desempeño para presiones extremas y para servicio pesado.



Combustible

Mobil® Diésel UBA



Combustible que te ayudará a administrar tu negocio con facilidad:

- Contenido de Ultra Bajo Azufre permitiendo una combustión más limpia.
- Mejorador de lubricidad que ayuda a prevenir el desgaste prematuro del sistema de combustible.
- Compatibilidad con motores con sistemas avanzados de postratamiento y adecuado para versiones anteriores.



Camión de pasajeros

6 cilindros - 6 pistones



Diferencial

Mobil Delvac 1™ Gear Oil



Lubricante totalmente sintético para tren motriz diseñado para satisfacer los más exigentes requisitos en cuanto a garantías:

- Ofrece intervalos prolongados entre cambios de aceite y prolonga la vida útil de la transmisión.
- Proporciona mejoras potenciales en rendimiento de combustibles y costos de operación.
- Lubricante que cumple o excede los requisitos de API GL-5, MT-1, entre otros.

Mobilube HD



Diseñado para transmisiones acopladas directamente a las ruedas y ejes de equipo pesado:

- Ofrece excelente estabilidad térmica y resistencia a la oxidación a altas temperaturas.
- Excelente protección contra la corrosión y la herrumbre.

Torton

6 cilindros - 6 pistones

Protección para tu flota

Rodamientos para embrague

Protección contra la oxidación y corrosión

Mobil Delvac™ Xtreme
Mobilgrease™ Special

Motor

Prolonga la vida útil del motor

Mobil Delvac Modern™ Súper Protección
Mobil Delvac Modern™ Protección Completa
Mobil Delvac Modern™ Defensa Extrema

Anticongelante

Protección de sistemas de enfriamiento

Mobil Delvac Modern™
Coolant 50/50 Extended Life
Mobil Delvac Legend™
Coolant 50/50 Heavy Duty

Dirección manual

Prevención de fugas

Mobil ATF™ D/M

Puntos de engrasado: extremos de tirantes, bujes de pasadores de resorte, pernos de enganche y chasis

Protección de alto rendimiento

Mobil Delvac™ Xtreme
Mobilgrease™ Special

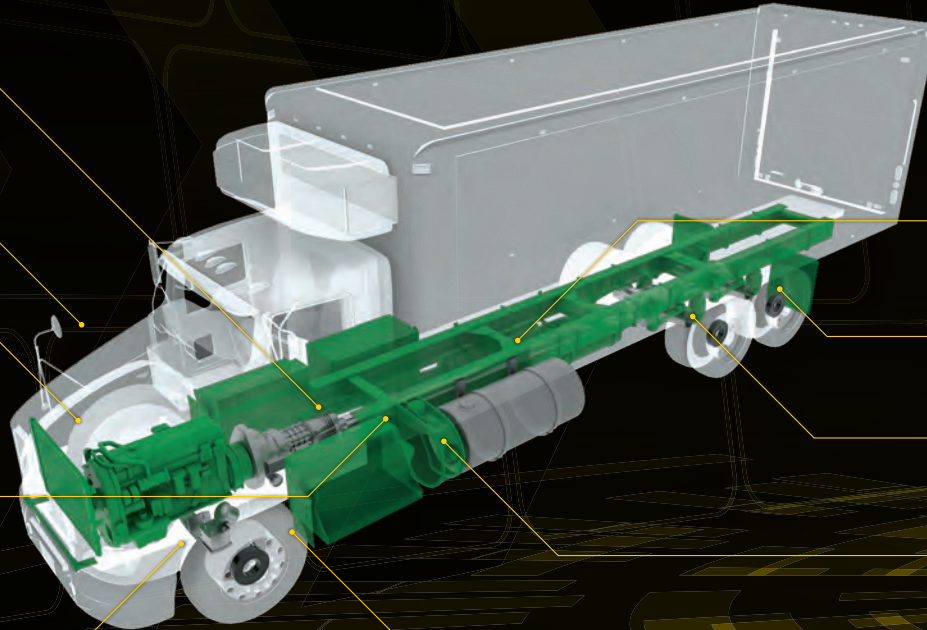

Crucetas

Protección contra la oxidación y corrosión

Mobil Delvac™ Xtreme
Mobilgrease™ Special

Combustible

Combustible diésel de combustión más limpia.

Mobil® Diésel Ultra Bajo Azufre

Diferencial

Desempeño bajo presión

Mobil Delvac 1™ Gear Oil
Mobilube HD

Transmisión

Funcionamiento suave de la transmisión

Mobil Delvac 1™ ATF
Mobiltrans™ HD

Rodamientos de los ejes de las ruedas

Protección contra el desgaste

Mobil Delvac 1™ Gear Oil
Mobilube HD
Mobilgrease™ Special

Torton

6 cilindros - 6 pistones

Escanea el QR y vive la realidad aumentada con Mobil®.

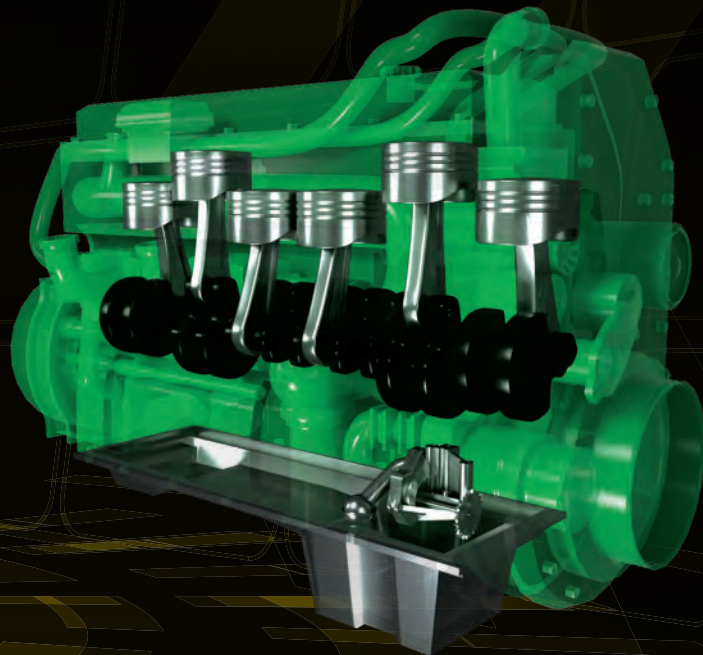

Protección para tu flota

Torton

6 cilindros - 6 pistones



Lubricante para motor

Pistones / Cárter / Bomba

Mobil Delvac Ultra™ Protección Superior



Lubricante avanzado totalmente sintético para motor:

- Control de viscosidad insuperable.
- Potencial ahorro de combustible y extensión de intervalos de drenado de aceite.
- Confiabilidad incluso en condiciones severas, protegiendo a los componentes y ayudando al control de la temperatura.

Mobil Delvac Modern™ Súper Protección



Lubricante con tecnología sintética que brinda rendimiento excepcional en flotas mixtas:

- Desempeño prolongado que permite incrementar en promedio hasta 1.5 veces el intervalo de drenado de aceite recomendado por los fabricantes de equipos¹.
- Formulación propietaria que en promedio brinda hasta 80% mayor control de viscosidad².
- Proporciona en promedio hasta 50% más protección contra el desgaste³.

Mobil Delvac Modern™ Protección Completa



Lubricante mineral de alto desempeño para motores a diésel:

- Proporciona en promedio hasta 80% mayor control de viscosidad.
- Formulado para mantener la durabilidad de los sistemas de control de emisiones.
- Aprobado por los fabricantes de equipo original.



*Todos los productos están disponibles en versión totem y tambo, excepto Mobil Delvac Ultra™ Protección Superior.



Lubricante para motor

Pistones / Cárter / Bomba



Radiador

Mobil Delvac Modern™ Defensa Extrema



Lubricante mineral de alto desempeño para motores a diésel:

- Proporciona en promedio hasta 50% mayor control de viscosidad⁴.
- Fórmula balanceada que provee en promedio hasta 40% más protección contra el desgaste⁴.
- Aprobado por los fabricantes de equipo original.

Mobil Delvac Modern™ Coolant 50/50 Extended Life



Protección de sistemas de enfriamiento:

- Está re-diseñado para motores que utilicen tecnología de recirculación de gases de escape (EGR), reducción catalítica selectiva (SCR) y ACERT que pueden incrementar las temperaturas del sistema de enfriamiento.
- Excelente protección contra la cavitación, y corrosión del aluminio, hierro y cobre.
- Su fórmula no abrasiva puede mejorar la vida útil del sello de la bomba de agua.
- Proporciona una compatibilidad sobresaliente a largo plazo de los elastómeros.

Mobil Delvac Legend™ Coolant 50/50 Heavy Duty



Aprobada tecnología de refrigerantes para aplicaciones de trabajo pesado:

- No se requiere una precarga inicial de aditivo SCA.
- Brinda protección al sistema de enfriamiento hasta por 240,000 km o 4,000 horas¹.
- Contiene nitrito para una excelente protección contra las picaduras en camisas húmedas de los cilindros.
- Fórmula libre de fosfato, reduce depósitos de incrustaciones de agua dura.

¹ Los resultados pueden variar con base a las condiciones del equipo/motor, operación y medio ambiente. ² Comparado con el estándar de API CK-4 con base en las pruebas Volvo T13. Los resultados pueden variar en función del estado del vehículo/motor; las condiciones ambientales y de conducción. ³ Comparado con las especificaciones API CK-4. ⁴ Comparado con el estándar de API CI-4 con base en las pruebas Seq. IIIF y RFWT.

Protección para tu flota

Torton

6 cilindros - 6 pistones



Grasa

Chasis

Mobil Delvac™ Xtreme



Grasa para carga pesada que ayuda a mantener tu equipo y tu carga segura:

- Ofrece excepcional resistencia al desgaste, a la contaminación con agua, a la herrumbre y la corrosión.
- Ofrece características excepcionales de defensa ante altas temperaturas y presiones extremas.
- Proporciona un alto rendimiento con intervalos de servicio, extendidos que brindan un potencial decremento en los costos de mantenimiento.

Mobilgrease™ Special



Grasa para carga pesada que ayuda a mantener tu equipo y tu carga segura:

- Ofrece protección contra el desgaste, la herrumbre y corrosión, el lavado por agua y oxidación por altas temperaturas.
- Grasa de alto desempeño para presiones extremas y para servicio pesado.



Combustible

Mobil® Diésel UBA



Combustible que te ayudará a administrar tu negocio con facilidad:

- Contenido de Ultra Bajo Azufre permitiendo una combustión más limpia.
- Mejorador de lubricidad que ayuda a prevenir el desgaste prematuro del sistema de combustible.
- Compatibilidad con motores con sistemas avanzados de postratamiento y adecuado para versiones anteriores.





Diferencial

Mobil Delvac 1™ Gear Oil



Lubricante totalmente sintético para tren motriz diseñado para satisfacer los más exigentes requisitos en cuanto a garantías:

- Ofrece intervalos prolongados entre cambios de aceite y prolonga la vida útil de la transmisión.
- Proporciona mejoras potenciales en rendimiento de combustibles y costos de operación.
- Lubricante que cumple o excede los requisitos de API GL-5, MT-1, entre otros.

Mobilube HD



Diseñado para transmisiones acopladas directamente a las ruedas y ejes de equipo pesado:

- Ofrece excelente estabilidad térmica y resistencia a la oxidación a altas temperaturas.
- Excelente protección contra la corrosión y la herrumbre.

Tractocamión

6 cilindros - 6 pistones

Protección para tu flota

Rodamientos para embrague

Protección contra la oxidación y corrosión

Mobil Delvac™ Xtreme
Mobilgrease™ Special

Motor

Prolonga la vida útil del motor

Mobil Delvac Modern™ Súper Protección
Mobil Delvac Modern™ Protección Completa
Mobil Delvac Modern™ Defensa Extrema

Anticongelante

Protección de sistemas de enfriamiento

Mobil Delvac Modern™
Coolant 50/50 Extended Life
Mobil Delvac Legend™
Coolant 50/50 Heavy Duty

Dirección manual

Prevención de fugas

Mobil ATF™ D/M

Puntos de engrasado: extremos de tirantes, bujes de pasadores de resorte, pernos de enganche y chasis

Protección de alto rendimiento

Mobil Delvac™ Xtreme
Mobilgrease™ Special

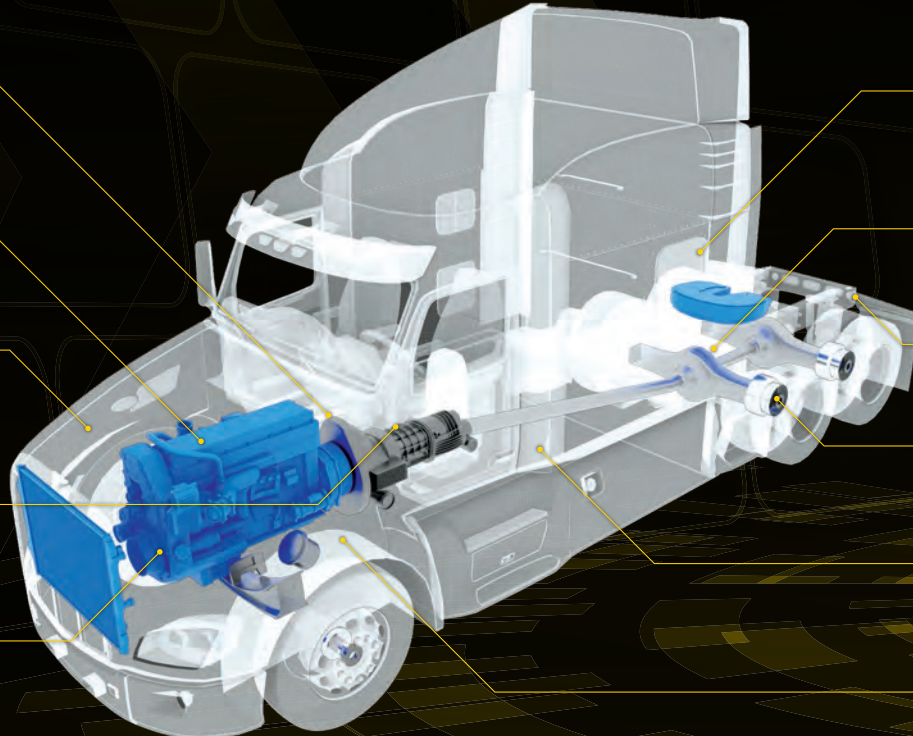

Quinta rueda

Protección contra la oxidación y corrosión

Mobil Delvac™ Xtreme
Mobilgrease™ Special

Crucetas

Protección contra la oxidación y corrosión

Mobil Delvac™ Xtreme
Mobilgrease™ Special

Combustible

Combustible diésel de combustión más limpia.

Mobil® Diésel Ultra Bajo Azufre

Diferencial

Desempeño bajo presión

Mobil Delvac 1™ Gear Oil
Mobilube HD

Transmisión

Funcionamiento suave de la transmisión

Mobil Delvac 1™ ATF
Mobiltrans™ HD

Rodamientos de los ejes de las fuedas

Protección contra el desgaste

Mobil Delvac 1™ Gear Oil
Mobilube HD
Mobilgrease™ Special

Tractocamión

6 cilindros - 6 pistones

Escanea el QR y vive la realidad aumentada con Mobil®.

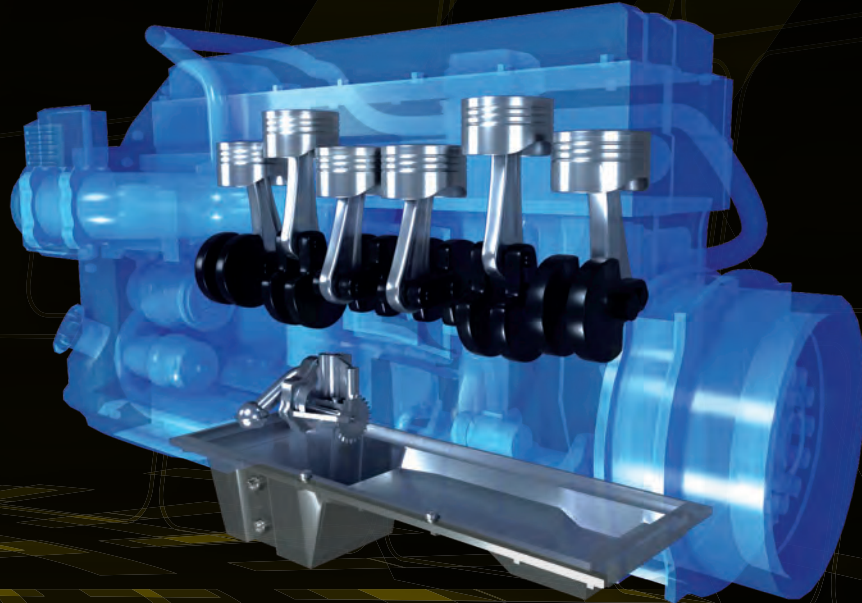

Protección para tu flota

Tractocamión

6 cilindros - 6 pistones



Lubricante para motor

Pistones / Cárter / Bomba

Mobil Delvac Ultra™ Protección Superior



Lubricante avanzado totalmente sintético para motor:

- Control de viscosidad insuperable.
- Potencial ahorro de combustible y extensión de intervalos de drenado de aceite.
- Confiabilidad incluso en condiciones severas, protegiendo a los componentes y ayudando al control de la temperatura.

Mobil Delvac Modern™ Súper Protección



Lubricante con tecnología sintética que brinda rendimiento excepcional en flotas mixtas:

- Desempeño prolongado que permite incrementar en promedio hasta 1.5 veces el intervalo de drenado de aceite recomendado por los fabricantes de equipos¹.
- Formulación propietaria que en promedio brinda hasta 80% mayor control de viscosidad².
- Proporciona en promedio hasta 50% más protección contra el desgaste³.

Mobil Delvac Modern™ Protección Completa



Lubricante mineral de alto desempeño para motores a diésel:

- Proporciona en promedio hasta 80% mayor control de viscosidad.
- Formulado para mantener la durabilidad de los sistemas de control de emisiones.
- Aprobado por los fabricantes de equipo original.



Tractocamión

6 cilindros - 6 pistones



Lubricante para motor

Pistones / Cárter / Bomba



Radiador

Mobil Delvac Modern™ Defensa Extrema



Lubricante mineral de alto desempeño para motores a diésel:

- Proporciona en promedio hasta 50% mayor control de viscosidad⁴.
- Fórmula balanceada que provee en promedio hasta 40% más protección contra el desgaste⁴.
- Aprobado por los fabricantes de equipo original.

Mobil Delvac Modern™ Coolant 50/50 Extended Life



Protección de sistemas de enfriamiento:

- Está re-diseñado para motores que utilicen tecnología de recirculación de gases de escape (EGR), reducción catalítica selectiva (SCR) y ACERT que pueden incrementar las temperaturas del sistema de enfriamiento.
- Excelente protección contra la cavitación, y corrosión del aluminio, hierro y cobre.
- Su fórmula no abrasiva puede mejorar la vida útil del sello de la bomba de agua.
- Proporciona una compatibilidad sobresaliente a largo plazo de los elastómeros.

Mobil Delvac Legend™ Coolant 50/50 Heavy Duty



Aprobada tecnología de refrigerantes para aplicaciones de trabajo pesado:

- No se requiere una precarga inicial de aditivo SCA.
- Brinda protección al sistema de enfriamiento hasta por 240,000 km o 4,000 horas¹.
- Contiene nitrito para una excelente protección contra las picaduras en camisas húmedas de los cilindros.
- Fórmula libre de fosfato, reduce depósitos de incrustaciones de agua dura.

¹ Los resultados pueden variar con base a las condiciones del equipo/motor, operación y medio ambiente. ² Comparado con el estándar de API CK-4 con base en las pruebas Volvo T13. Los resultados pueden variar en función del estado del vehículo/motor; las condiciones ambientales y de conducción. ³ Comparado con las especificaciones API CK-4. ⁴ Comparado con el estándar de API CI-4 con base en las pruebas Seq. IIIF y RFWT.

Tractocamión

6 cilindros - 6 pistones

Protección para tu flota



Grasa

Chasis

Mobil Delvac™ Xtreme



Grasa para carga pesada que ayuda a mantener tu equipo y tu carga segura:

- Ofrece excepcional resistencia al desgaste, a la contaminación con agua, a la herrumbre y la corrosión.
- Ofrece características excepcionales de defensa ante altas temperaturas y presiones extremas.
- Proporciona un alto rendimiento con intervalos de servicio, extendidos que brindan un potencial decremento en los costos de mantenimiento.

Mobilgrease™ Special



Grasa para carga pesada que ayuda a mantener tu equipo y tu carga segura:

- Ofrece protección contra el desgaste, la herrumbre y corrosión, el lavado por agua y oxidación por altas temperaturas.
- Grasa de alto desempeño para presiones extremas y para servicio pesado.



Combustible

Mobil® Diésel UBA



Combustible que te ayudará a administrar tu negocio con facilidad:

- Contenido de Ultra Bajo Azufre permitiendo una combustión más limpia.
- Mejorador de lubricidad que ayuda a prevenir el desgaste prematuro del sistema de combustible.
- Compatibilidad con motores con sistemas avanzados de postratamiento y adecuado para versiones anteriores.



Tractocamión

6 cilindros - 6 pistones



Diferencial

Mobil Delvac 1™ Gear Oil



Lubricante totalmente sintético para tren motriz diseñado para satisfacer los más exigentes requisitos en cuanto a garantías:

- Ofrece intervalos prolongados entre cambios de aceite y prolonga la vida útil de la transmisión.
- Proporciona mejoras potenciales en rendimiento de combustibles y costos de operación.
- Lubricante que cumple o excede los requisitos de API GL-5, MT-1, entre otros.

Mobilube HD



Diseñado para transmisiones acopladas directamente a las ruedas y ejes de equipo pesado:

- Ofrece excelente estabilidad térmica y resistencia a la oxidación a altas temperaturas.
- Excelente protección contra la corrosión y la herrumbre.



Transmisión

Mobil Delvac 1™ ATF



Lubricante sintético que ofrece estabilidad excepcional contra la oxidación y gran resistencia a la degradación térmica para prolongar la vida útil de la transmisión:

- Proporciona excelente retención de viscosidad, incluso en condiciones severas de operación.
- Ofrece protección a bajas temperaturas de hasta -54 °C.
- Aprobado por Allison Transmisión Inc., conforme a las especificaciones TES 295 y TES 468.



© 2023 ExxonMobil. Todas las marcas registradas utilizadas aquí, son marcas registradas de Exxon Mobil Corporation o de alguna de sus subsidiarias.

Mobil Delvac™

Elige el movimiento.